

Após montado seu calendário ficará conforme figura abaixo.

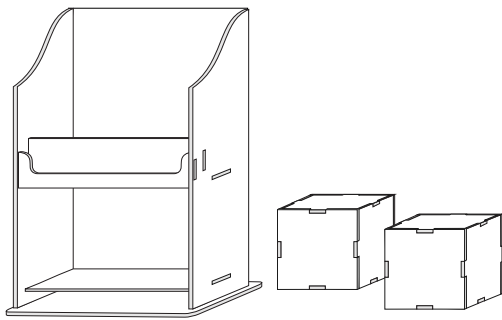

CALENDÁRIO



Atenção:

Para o cubos dos dias é importante seguir numeração abaixo:

Em um dos cubos : **0,1,2,3,4,5.**

No outro: **6,7,8,0,1,2.**

Perceba que não há espaço para o número 9.

Assim, utilizamos o número 6 invertido!

Este kit contém:

Estrutura

- 2 - Laterais (D)
- 1 - Prateleira Maior (E)
- 1 - Prateleira Menor (F)
- 1 - Fundo (G)
- 1 - Base (H)
- 1 - Frente (I)
- 1 - Acabamento (J)

Cubos

- 4 - Fundos / Bases (A)
- 4 - Laterais (B)
- 4 - Frentes / Fundos (C)

ver. 0.2 11/12



www.arteponto1.com.br

COMO MONTAR SEU CALENDÁRIO:

- 1) Este kit contém 20 peças. 8 para a estrutura e 6 para cada cubo da data. Sugerimos a utilização de cola branca para a colagem.
- 2) Faça uma montagem inicial **sem** cola, para entender o processo de encaixes.
- 3) Siga a sequência de montagem conforme as imagens a seguir.
- 4) Comece pelos cubos que são mais fáceis, para se habituar com a colagem dos encaixes.

ESQUEMA DE MONTAGEM

Cubos

- 1) Apoie uma base (A) sobre a mesa. Nela encaixe o fundo (C).
- 2) Em seguida cole as laterais (B).

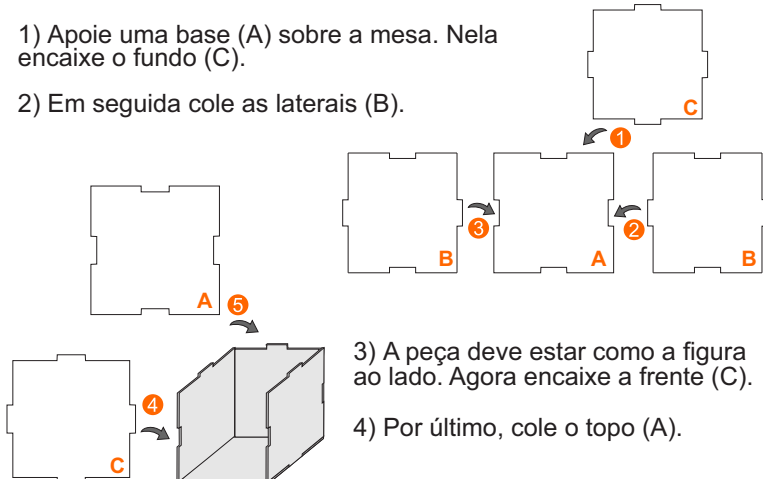

- 3) A peça deve estar como a figura ao lado. Agora encaixe a frente (C).
- 4) Por último, cole o topo (A).

Estrutura

- 1) Cole uma lateral (D) no fundo (G). Apoie na mesa com a lateral para baixo.
- 2) Sobre ela, aplique a prateleira maior (E) no meio e a menor (F) próxima a base.

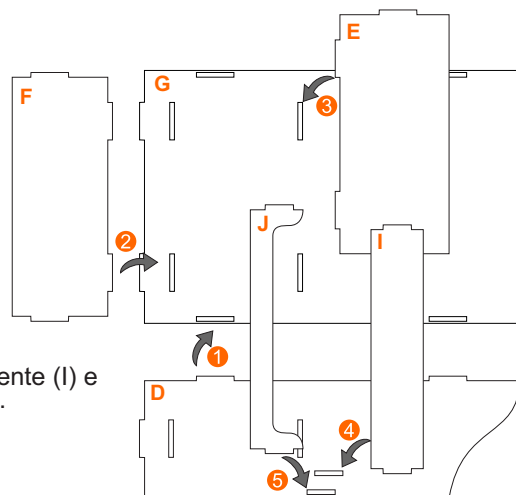

- 3) Agora cole a frente (I) e o acabamento (J).

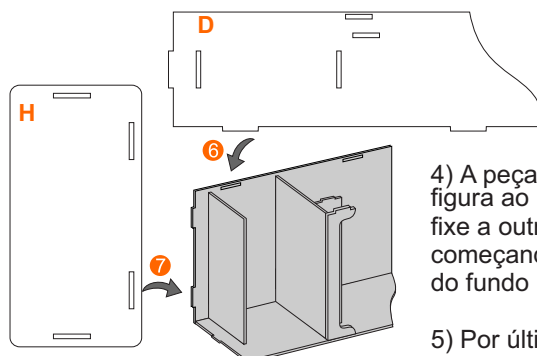

- 4) A peça deve ficar como a figura ao lado. Sobre ela fixe a outra lateral (D) começando pelos encaixes do fundo (G).
- 5) Por último cole a base (H).